

Bruksanvisning

Art. 9050932 och 9050933

Klippmaskin (häst och kreatur) 10,8 V



Hästklippmaskin - Art. 9050932

Kreaturklippmaskin – Art. 9050933

Beskrivning: Batteridrivna klippmaskiner med uppladdare. Två varianter: Till häst (31/15 tänder på skäret) eller kreatur (21/23 tänder på skäret).

Användningsområden: För klippning av kreatur, häst och stora hundar.

Innehåll

Tekniska specifikationer.....	3
Innan användning.....	3
Säkerhetsförektrifer.....	4
Bruksanvisning.....	5
Inställning av skär.....	5
Korrekt smörjning av skärhuvudet.....	6
ON/OFF på maskinen.....	6
Rengöring och underhåll.....	6
Rengöring.....	6
Montering av skär.....	7
Slipning av skär.....	7
Förvaring av klippmaskinen.....	7
Rengöring av skärhuvudet.....	8
Reparation.....	8
Felsökning.....	8
Byte av batteri.....	9
Uppladdning av batteri.....	9
Observera.....	9
Återvinning.....	9

Tekniska specifikationer

Klippmaskin:

Modell:	FarmClipper Akku 18188 og 18189
Spänning:	10,8 V
Motor:	45 W
Hastighet:	2.300 rpm
Utsving:	6,5 mm
Dimensioner:	80 x 80 x 315 mm (inkl. batteri)
Vikt:	1.250 g (inkl. batteri)

Batteri:

Batteri:	6 x 3,6 V Li-ion batterier
Spänning:	10,8 V
Kapacitet:	3.000 m Ah
Överbelastningsström:	10 A
Vikt:	360 g

Uppladdare:

AC ingång:	100-240 V, 50 / 60 Hz, 35 W
DC utgång:	13,7 V 2 A
Driftstemperatur:	0-40° C
Vikt:	320 g

Innan användning

Lådan innehåller:

- 1 klippmaskin med skärhuvud
- 1 set skär (monterade)
- 2 st. batterier
- 1 laddare
- 1 liten flaska olja
- 1 skruvmejsel
- 1 manual

Säkerhetsföreskrifter

Läs och förstå handboken innan du använder maskinen. Låt inte andra använda klippmaskinen eller laddaren förrän de har läst och förstått handboken eller ges en grundlig undervisning i maskinens funktioner och säkerhet.

Manualen ska förvaras tillsammans med klippmaskinen. Den innehåller viktig information om säkerhet och drift av maskinen.

Följ alltid lokala lagar rörande regelbundna kontroller.

Använd endast korrekt installerade eluttag. Felaktig elektrisk installation kan orsaka en elektrisk stöt eller kortslutning. Lämna aldrig maskinen utan uppsikt. Håll barn på säkert avstånd från arbetsområdet. Förvara alltid maskinen borta från barn.

Klipp aldrig med en trasig maskin. Om fel upptäcks bör dessa repareras av behörig person.

Laddare och batteri:

- Använd endast originalbatterier. Andra typer kan explodera och orsaka personskador eller skador på maskinen.
- Utsätt inte laddaren för regn eller snö.
- Användning av gammal utrustning kan resultera i brand, elektriska stötar eller personskador.
- Dra alltid ur laddaren ur vägguttaget genom att dra i kontakten i stället för sladden.
- Använd inte maskinen om det finns skador på sladden eller kontakten - byt ut omedelbart.
- Använd inte maskinen om den har fått ett kraftigt slag har tappats eller skadats på något annat sätt - ta den i stället till en kvalificerad servicetekniker.
- Ta inte isär laddaren eller batteriet; konsultera med en kvalificerad servicetekniker om det finns ett behov av service eller reparation.
- Ladda inte batteriet om temperaturen är under 0 °C eller över +40 °C.
- Använd inte spänningsförstärkare, generator eller likströmsuttag.
- Se till att ventilerna inte är täckta eller tilltäppta med hår eller annan smuts.
- Stäng alltid batterianslutningarna med locket när de inte används.
- Kortslut inte batteriet:
 - Rör inte terminalerna med ledande metall
 - Undvik att förvara i samma behållare som andra metaller såsom. spikar, mynt eller liknande
 - Utsätt inte batteriet för vatten eller regn. En kortslutning kan orsaka hög ström, överhettning, brännskador eller att maskinen skadas.
- Förvara inte maskinen eller laddare där temperaturen kan nå +50°C.
- Var noga med att inte tappa, skaka eller slå på batteriet.
- Ladda inte batteriet i en låda eller behållare. Batteriet bör alltid placeras i ett väl ventilerat utrymme under laddning.

Bruksanvisning

Klippmaskinen är endast avsedd för nötkreatur, hästar och stora hundar. All annan användning är inte tillåtet.

Följ alltid följande säkerhetsanvisningar:

- Slå endast på maskinen med skären installerade korrekt.
- Rör aldrig skären när enheten är påslagen.
- Placera alltid maskinen på en torr yta och förvara den på en torr plats.
- Berör aldrig maskinen om den varit i kontakt med vätskor.
- Klipp inte vått djur - Om vätska kommer in i maskinen minskar den elektriska isoleringen.
- Rengör maskinen med en torr trasa eller borste.
- Stäng av maskinen innan du byter ut batteriet.
- Använd inte skadade skär där till exempel tänderna är trasiga.
- Använd endast skarpa originalskär.
- Sätt aldrig något i maskinens öppningar.
- Maskinens ljud kan störa djur. Var medveten om att en spark från djuret eller djurets vikt kan leda till svåra skador. Fixera djuret tillräckligt.
- Se till att åskådare står på säkert avstånd från arbetsområdet.
- Klipp endast i välventilerade utrymmen och aldrig i närheten av explosiva material.

Inställning av skär

Före klippning: Stäng av maskinen och vrid på justerskruven (Figur 3) tills ett motstånd känns. Vrid sedan skruven ytterligare 1/4 varv.

Under klippning: Om klippresultatet inte är tillfredsställande vrid justerskruven ytterligare 1/4 varv. Om det fortfarande inte ger ett tillfredsställande resultat är skäret slut och bör slipas alternativt bytas ut. Var noga med att skärspänningen inte är alltför hög. Vid klippning justera skärspänningen. Har du börjat klippningen med för låg skärspänning kan hår ansamlas. Det påverkar klippning negativt och kan göra att klippning blir omöjligt. Om så är fallet ta bort skären, rengör, smörj och skruva ihop som beskrivs i "Installation". Undvik hög spänning eftersom det skulle leda till överhettning och onödigt slitage.

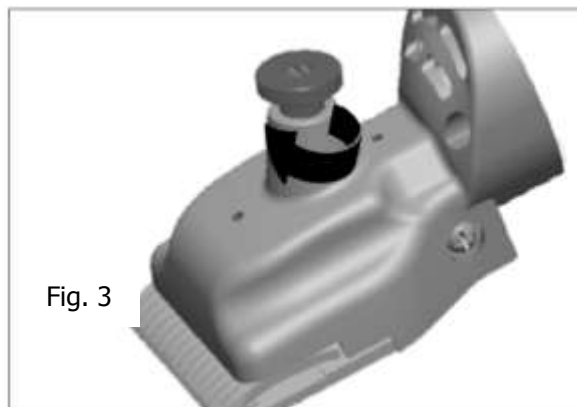

Fig. 3

Korrekt smörjning av skärhuvudet

Den vanligaste orsaken till otillfredsställande klippresultat och överhettning av maskinen är otillräcklig smörjning. Ett tunt lager olja på skären är viktigt för ett bra skärresultat och för maskinens livslängd. Alla andra rörliga delar på skärhuvudet måste också smörjas. Ringla olja på skären och i skäröppningen, se figur 1 och 2 var 10 minuter, så att den inte körs torr. Använd endast medföljande klippolja eller en syrafria hobby olja.

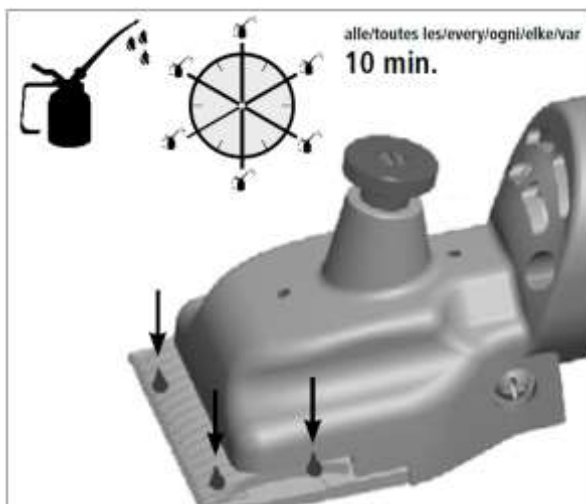

Fig. 1

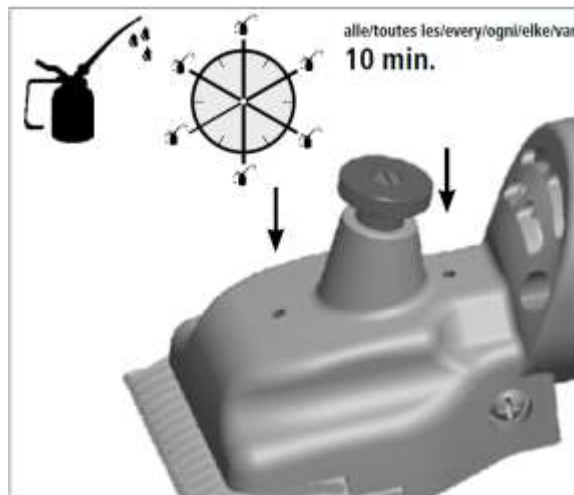

Fig. 2

ON/OFF på maskinen

Glidknappen har två positioner:

Position 1: Maskinen är ON

Position 0: Maskinen är OFF

Kontrollera knappens läge innan du sätter i batteriet. Knappen måste vara i läge 0. Använd reglaget för att sätta på och stänga av maskinen.

Rengöring och underhåll

Stäng alltid av maskinen först. Koppla ur batteriet om du ska arbeta på skär/skärhuvud. Rör aldrig området kring saxen så länge maskinen fortfarande är ansluten till elnätet.

Rengöring

Efter användning torka av maskinen, skärhuvud och skär med en torr trasa för att avlägsna olja. Använd en borste för att borsta bort hår. Olja alla delar för att förhindra rost. Observera att även den minsta bit av rost kan påverka klippningen.

Montering av skär

Insatsen består av ett nedre och ett övre skär. Vid montering är det viktigt att det är rätt ytor som ligger mot varandra. Se figur 4.

Lossa skruven och placera maskinen på ett fast underlag, med skruvarna till skärejgen uppåt.

Lossa skruvarna till skäret och avlägsna de gamla skären.

Kontrollera att de två nya skären är rena. Var särskilt uppmärksam på att skarpa områden är fria från skräp; annars blir det omöjligt att uppnå ett tillfredsställande skärresultat, även om skärkanterna är vassa.



Sätt det övre skäret i vridkansen och applicera några droppar olja på de vassa områdena. Skjut in det nedre skäret mellan de lossade skruvarna. Det är viktigt att skärejgarna är placerade på varandra så att den vassa delen av den undre skärkant skjuter ut förbi kanten av den övre skärejgen med ca 1,5-2 mm (se fig 5 och 6).

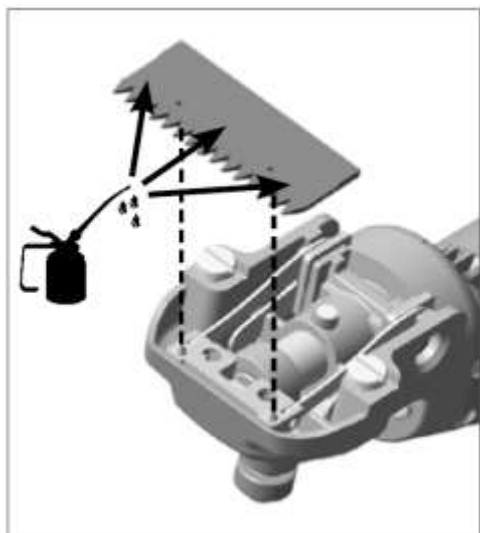

Figur 5



Figur 6

När skäret är justerat fixera då det nedersta skäret och spänn spännskruven.

Slipning av skären

Det är endast möjligt att slipa skären med hjälp av en specialmaskin, därför rekommenderas det att byta skären när de är slitna.

Förvaring av klippmaskinen

Förvara alltid klippmaskin rengjord och smörjd på en torr plats oåtkomlig för barn. Slå inte igång maskinen om man misstänker att vätska trängt in.

Rengöring av skärhuvudet

Skärhuvudet bör rengöras efter några dagars användning. Ta bort skären. Ta bort de båda skruvarna och ta bort hela skärhuvudet på maskinen. Rengör det inre delarna av skärhuvudet och övriga delar ordentligt med en borste. Smörj skärhuvudet väl se. Se tidigare avsnitt.

Reparation

Se felsökningsavsnittet. Observera reparationer markerade med * kan endast utföras av en kvalificerad tekniker. Fel som inte finns i listan kan endast repareras av en auktoriserad verkstad.

Felsökning

Motor	Orsak	Lösning
Motorn fungerar inte	Batteri urladdat	Ladda och byt batteri
	Kontakt eller motor trasig	* Ska bytas på auktoriserad verkstad
Motorn blir varm	Luftfiltret igensatt	Rengör eller byt luftfilter
	För hög skärspänning	Lossa justerskruven lite Byt skär om dom är slitna.
Motor kör långsamt	Defekt motor	* Ska bytas på auktoriserad verkstad
	Batteri nästan urladdat	Ladda och byt batteri
Motorn vibrerar	Rotorn kör ojämnt Lager slitet Blåshjul defekt	* Ska bytas på auktoriserad verkstad
Motor låter högt i drift	Trasigt lager	* Ska bytas på auktoriserad verkstad

Skärhuvud	Orsak	Lösning
Översta skäret rör sig inte	Defekt transmission	* Ska bytas på auktoriserad verkstad
Översta skäret täcker inte hela kontaktytan.	Excenter sliten Excenteraxel defekt	* Ska bytas på auktoriserad verkstad
Skären klipper dåligt	Översta eller nedersta skäret är slitet Skären är inte korrekt slipade	* Ska bytas på auktoriserad verkstad
	Skärspänningen är för låg.	Öka spänningen med justerskruven
Skären klipper inte	Excenter defekt Defekt transmission Skärhuvudet slitet	* Ska bytas på auktoriserad verkstad
Skärhuvudet blir mycket varmt	Höj spänningen på skärklingan	Justera spänningen på justerskruven
	Lägg en smörjfilm på skärklingan	Smörj med syrefri hobbyolja

Byte av batteri

- Stäng alltid av maskinen när batteriet tas bort eller installeras.
- Ta bort batteriet genom att trycka på knapparna på sidan medan batteri-packet dras ut, såsom visas i figur 7.
- För att sätta in batteri-packet igen, placera det så att spåren matchar maskinens glidspår och skjut den på plats. Tryck in det så långt att det klickar och batteri-packet låses på plats.
- Använd inte ström när batteriet är inkopplad. Glider hållaren inte i sig, det beror på att det inte är korrekt installerad.
- Det tar 1,5-2 timmar att ladda batteriet. Maskinen stannar automatiskt när strömmen sjunker under 8V.
- **Var försiktig:**
Se alltid till att maskinen är avstängd och att batteriet tas bort innan du gör några justeringar eller funktioner som ska kontrolleras.

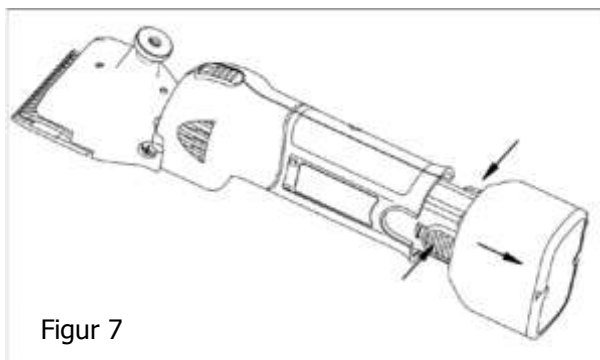

Uppladdning av batteri

- Anslut laddaren till ett lämpligt vägguttag. Laddningsindikatorn ska lysa grönt.
- Sätt i batteri-packet så att + och - terminalerna på batteri-packet är på samma sida som de respektive markeringarna på laddaren. Sätt i batteri-packet helt i öppningen så att det vilar på botten av laddaren.
- När batteri-packet är isatt ska laddningsindikatorns ljus ändras från grönt till rött, då startar laddningen. Ljuset kommer lysa under hela laddningsprocessen.
- När laddningen är klar ändras ljuset från rött till grönt.
- Om du lämnar batteriet i laddaren när laddningen är klar kommer laddaren att växla till "underhållsladdning".
- När laddningen är klar koppla ur laddaren ur vägguttaget.

Observera

- Laddaren är konstruerad för att ladda batteriet Clipper Farm. Använd aldrig den för andra ändamål eller för andra tillverkares batterier.
- När du laddar nya batterier eller batterier som inte har varit i bruk på länge kan det bli så att batteriet inte laddar fullt ut, det är normalt och betyder ingenting. Batteriet kommer bli fulladdat efter ett par gånger.
- När du laddar ett batteri som nyligen har varit i bruk eller ett batteri som har utsatts för direkt solljus eller värme under en längre period kan laddningsindikatorlampan lysa rött. Om det inträffar - vänta och prova ladda efter en stund, då batteriet har kylts ned. Kylningen sker snabbare om batteriet tas ur från laddaren.
- Om laddningsindikatorn lyser skiftande rött och grönt kan det inte laddas. Terminalen på laddaren eller batteriet kan vara igensatta av damm eller så är laddaren sliten/skadad.

Återvinning



Användaren är ansvarig för korrekt omhändertagande av skär och klippmaskin. Följ alltid gällande föreskrifter i din kommun. Utrustningen får inte kastas i hushållssoporna. Som en del av EU-direktivet om avfall från elektriska och elektroniska produkter, kan utrustningen återlämnas kostnadsfritt på lokala avfallsstationer.

Vi förbehåller oss rätten utan förvarning ändra tekniska parametrar och specifikationer för denna produkt.