

DK

Original

Brugsanvisning

---

**P-Lindberg**

9068476 & 9068477

Linhai  
ATV M210 T3  
EFI

T3A  
T3B



**Sdr. Ringvej 1 - 6600 Vejen - Tlf. 70 21 26 26 - Fax 70 21 26 30**  
**[www.p-lindberg.dk](http://www.p-lindberg.dk)**

10-01-2024

Linhai ATV M210 T3A EFI 4x4 – Artikelnr. 9068476

Linhai ATV M210 T3B EFI 4x4 – Artikelnr. 9068477

**Beskrivelse:** 2-hjulstrukket ATV med en 177,3cc motor, CVT-gear, fremad, bak- og frigear. Monteret med kuglebolt.

**Anvendelsesområder:** Til fritids-, land- og skovbrug.

**Tilsigtet brug:** ATVen må kun bruges som beskrevet i denne manual samt sikkerhedsmanualen. Enhver anden brug betragtes som forkert.

## Indhold

Sikkerhedsinstruktioner:.....	4
STELNUMMER: .....	5
Overblik over maskinen .....	6
Tekniske specifikationer .....	8
Funktioner .....	9
Elektriske kontakter:.....	9
Lyskontakter: .....	9
Tændingslås:.....	10
Display: .....	10
Gashåndtag.....	11
Bremser .....	12
For- og bagbremse: .....	12
Aktivering af parkeringsbremse:.....	13
Bremsevæske .....	13
Brændstof og olie .....	14
Brændstofsysteem .....	14
Brændstoffilter: .....	14
Oliesystemet:.....	15
Førersæde .....	16
Start af køretøjet .....	17
Start på kold motor: .....	17
Tilkørselsperiode .....	18
Sikkerhedsudstyr .....	18
Kørsel.....	19
Gearvælger.....	19

Køreteknik: .....	19
Trinløs variabel udveksling (CVT) .....	20
Batteri .....	20
Udstødningssystemet .....	22
Vedligeholdelse .....	23
Vedligeholdelsesplan: .....	23
Smøreanbefalinger: .....	25
Justering af styret: .....	27
Tilspændingsmoment hjulmøtrik: .....	28
Justering af bagerste støddæmpperfjeder: .....	28
Servicering af luftfilter: .....	29
Inspektion af styring: .....	30
For- og bagbremse: .....	31
Gaskabel, justering af spillerum: .....	32
Tændrør: .....	32
Skift af motorolie: .....	33
Smøring af gearkasse: .....	34
Dæk: .....	35
Afmontering af dæk: .....	35
Montering af dæk: .....	35
Kæde .....	36
Lygter .....	38
Udskiftning af pære i forlygten (1) .....	38
Justering af forlygten (1) .....	39
Udskiftning af pære i forlygte/langt lys (2) .....	40
Justering af nærlys (2) .....	41
Udskiftning af pære i baglygte/bremselys og bageste blinklys .....	41
Rengøring af ATVen .....	42
Opbevaring .....	43
Transport .....	43
Fejlfinding .....	44
Elektrisk diagram: .....	47

## Sikkerhedsinstruktioner:

Læs både brugsanvisning og sikkerhedsmanual grundigt igennem før maskinen tages i brug. Begge manualer indeholder vigtige informationer om sikkerhed, køre teknik, drift og vedligeholdelse af maskinen. Læs og forstå sikkerhedsmærkaterne på maskinen. En komplet oversættelse af hver enkelt mærkat findes i Sikkerhedsmanualen.



- Brug altid sikkerhedsudstyr.
- Kør aldrig på offentlig vej med mindre køretøjet er indregistreret til dette.
- Kør aldrig med passagerer på køretøjet.
- Kør aldrig i påvirket tilstand!

Der henvises i øvrigt til Sikkerhedsmanualen!

## STELNUMMER:

Det er en god ide at notere stel- og motornummeret. Numrene er især vigtige ved indregistrering, i forsikrings- og tyverisager og ved bestilling af reservedele.

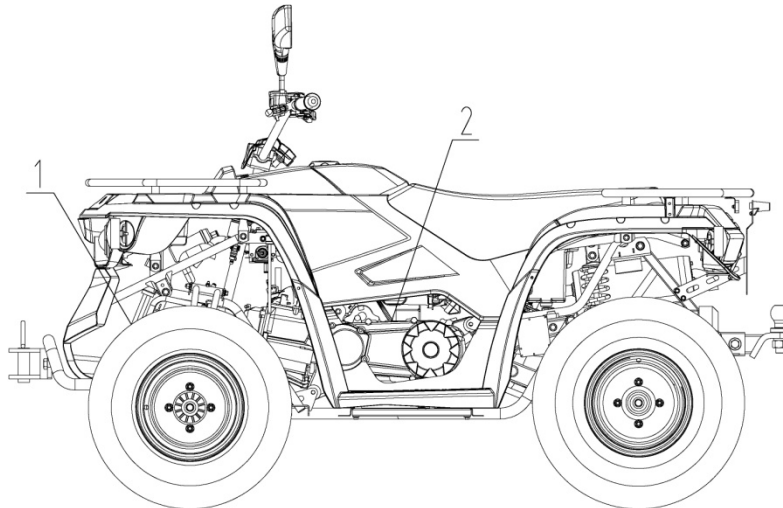

Stelnummeret (1) aflæses på fronten af stellet.

Motornummeret (2) aflæses på øverst til venstre på motorens krumtapshus.

Stelnummer	Motornummer

Kopier af nøglen kan kun fremstilles ved at bruge eksisterende nøgle som matrix, hvorfor det tilrådes at opbevare extra-nøglen på et sikkert sted.

Her kan nøglens typenummer registreres:

## Overblik over maskinen

 <p>Maskine set fra venstre side</p>	<p>Tankdæksel</p>
 <p>Maskine set fra højre side</p>	<p>Gearvælger</p>



Maskine set forfra



Kugletræk

Maskine set bagfra

## Tekniske specifikationer

Gear:	CVT, frem, tilbage, neutral
Bremser:	Hydrauliske skivebremser
Kraftoverførsel:	Kæde
Foraksel:	Med lamel differentiale
Forhjulsophæng:	Dobbelt mekanisk støddæmper
Baghjulsophæng:	Enkelt mekanisk støddæmper
Elektronisk servostyring (EPS):	Nej
Forhjul:	21x7.00-10
Baghjul:	22x10.00-10
Fælg:	Stål
Mål:	L2.058 x B1.048 x H1.325 mm
Tørvægt:	208 kg
Sporvidde:	1,048 mm
Akselafstand:	1.180 mm
Venderadius:	3.600 mm
Frihøjde:	160 mm
Sædehøjde:	800 mm
Cylindervolumen:	177,3 ccm
Motortype:	1 cylinder, 4-takt, OHC
Boring x slaglængde:	62,5 x 57,8 mm
Kompressionsforhold:	10,3 : 1
Elektronisk indsprøjtning (EFI):	Ja
Kølesystem:	Luft
Tændingsystem:	ECU
Start:	Elstart
Kobling:	Centrifugal
Brændstof:	Oktan 95 blyfri
Tank:	8,35 liter
Motorolie type:	15W/40 eller 10W/40
Motorolie:	1,05 liter
Gearolie type:	80W/90
Gearkasse/transmission:	300 ml
Max. hastighed:	T3A 40 km/t T3B 59 km/t
Max. belastning inkl. fører:	160 kg
Batteri	12V 18Ah
Elektrisk spil:	Nej
Farve:	Sort
Støj målt jf. bilag XIII i forordning (EU) 1322/2014	Målt ved førers øre: 76 dB(A)
Støj målt jf. bilag II i forordning (EU) 2018/985	Støj fra ATV i bevægelse: 78 dB(A)



## Funktioner

### Elektriske kontakter:

#### 1. Motor startkontakt

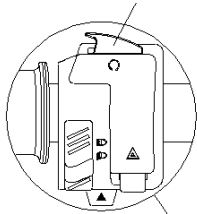

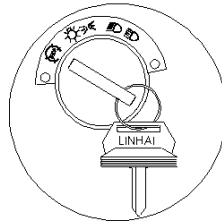

Venstre håndtags kontakt

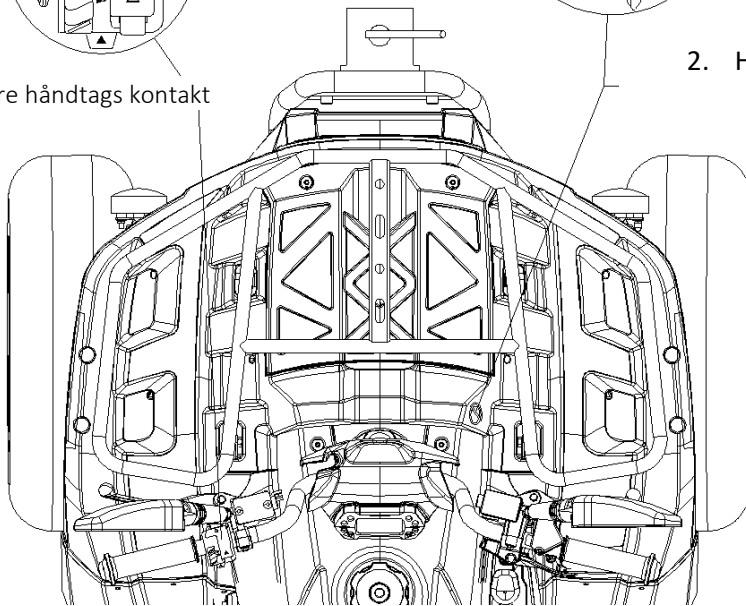

#### 2. Hovedkontakt/tænding



1. Hovedkontakt – denne skal drejes med uret til  positionen for at starte motoren.
2. Startknappen – aktiveres for at starte motoren.

BEMÆRK: Baglygten er tændt, når hovedafbryderen (nøglen) står på  positionen . Sluk maskinen at undgå at tømme batteriet.

### Lyskontakter:

Lyskontakterne findes på venstre side af håndtaget. Ud over at tænde og slukke for lygterne kan der også skiftes mellem kort og langt lys. Bemærk at lygterne kun kan tændes hvis hovedkontakten er tændt.



## Tændingslås:

Sæt nøglen i kontakten.

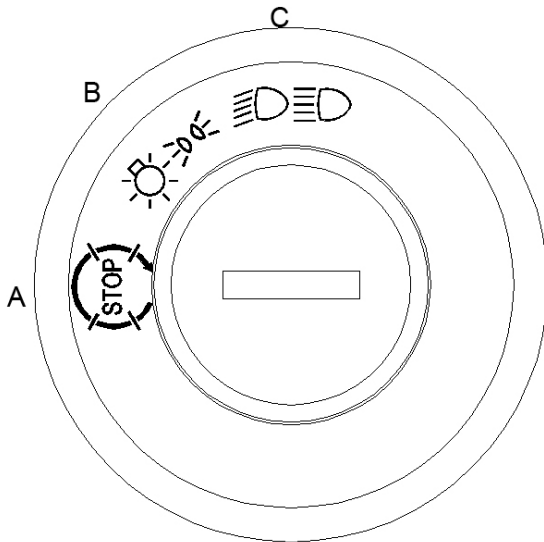

- A. OFF
- B. ON
- C. Forlygter

"OFF": Drej nøglen til denne position for at standse motoren, slukke for alle elektriske kredsløb og tage nøglen ud.

"ON": I denne position er ATV'ens elektriske system tilsluttet, motoren kan startes, og nøglen kan ikke tages ud.

"FORLYGTER": I denne position vil forlygterne være tændt.

## Display:

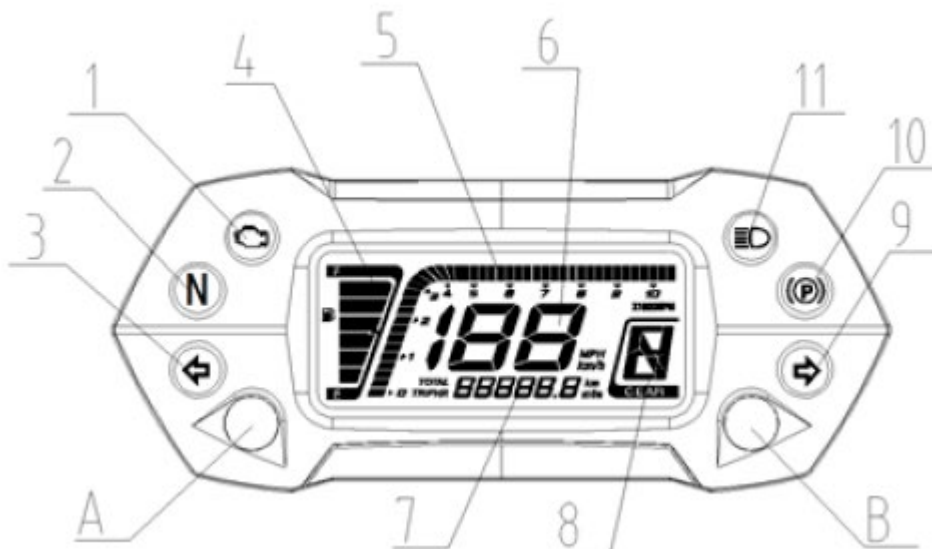

1	Indikator for motorfejl	8	Indikator for gearposition
2	Indikator for frigear N	9	Blinklysindikator Højre
3	Blinklysindikator Venstre	10	Indikator for parkeringsbremse
4	Tankmåler	11	Indikator for langt lys
5	Motor omdrejningstæller	A	Skifter mellem kilometer-, triptæller og motordrifttimer
6	Speedometer	B	Skifter mellem mph og km/t*)
7	Kilometer- og motordriftst-time-tæller	*) Knappen holdes inde mens nøglen drejes	

## Gashåndtag



### **ADVARSEL:**

Start eller kør aldrig på en ATV hvor gashåndtaget sidder fast eller ikke fungerer – dette kan føre til en ulykke og dermed alvorlig skade eller død.

Tjek altid gashåndtagets funktion før start. Det skal falde tilbage til sin udgangsposition/tomgang når det slippes.

Kontakt altid forhandler for reparation i tilfælde af defekt gashåndtag.

---

Motorens hastighed og køretøjets bevægelse styres ved at trykke på gashåndtaget. Gashåndtaget (1) er fjederstyret og motoren vender tilbage til tomgang når gashåndtaget slippes.



### **ADVARSEL:**

Vask eller kørsel på ATVen i frostvejr kan resultere i frosne gaskabler eller gasmekanisme.

Dette kan medføre at gashåndtaget sidder fast, hvilket kan medføre at motoren fortsætter med at køre hvilket kan resultere i tab af kontrol over køretøjet.

## Bremser

### For- og bagbremse:

Bremserne skal kontrolleres før hver ibrugtagning.

Bremsegreb til frontbremse sidder på højre styr, og bremsegrebet til bagbremsen sidder på venstre styr.



**ADVARSEL:**

*Brug forbremsen med forsigtighed. Aktiver ikke bremsen aggressivt, da forhjulene kan blokere, og ATV'en vil miste styringen eller vælte.*

*Brug bagbremsen med forsigtighed. Aktiver ikke bremsen aggressivt, da baghjulene kan skride ud, og man kan miste kontrollen over ATV'en.*



**ADVARSEL:**

*Benyt aldrig ATV'en hvis bremserne føles svampede – dette kan medføre manglende bremseevner og dermed føre til ulykke.*



**ADVARSEL:**

*Brug aldrig ATV'en med ubalancerede forbremsere. Brug af ATV'en med ubalancerede forbremsere kan resultere i tab af kontrol og forårsage en ulykke.*

## Aktivering af parkeringsbremse:

1. Flyt kontakten til parkeringshåndtaget til højre for at aktivere parkeringsfunktionen.
2. For at frigøre parkeringsbremselåsen skal du flytte den til venstre. Den vender tilbage til sin frigjorte position.

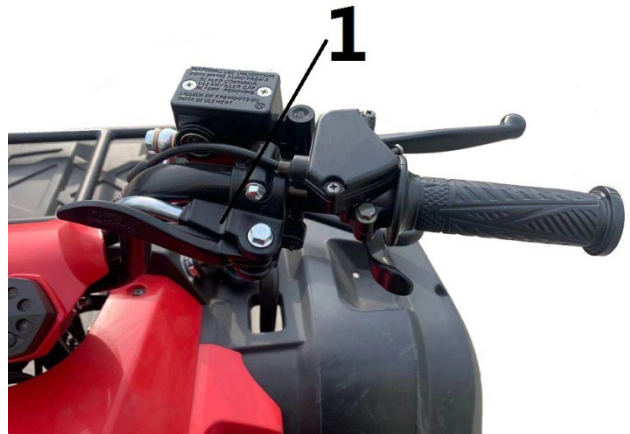

## Vigtige sikkerhedsforanstaltninger:

- Parkeringsbremsen kan blive slap hvis den er aktiveret over en længere periode. Dette kan medføre ulykke.
- Efterlad ikke køretøjet på en bakke med parkeringsbremsen trukket i mere end 5 minutter.
- Parkeres der på en skråning, bloker da altid hjulene før ATVen før køretøjet forlades.



### **ADVARSEL:**

*Sørg altid for at parkeringsbremsen er taget fra før ATVen startes. Det kan føre til ulykke med alvorlig personskade til følge, hvis parkeringsbremsen er aktiveret under kørslen.*

## Bremsevæske

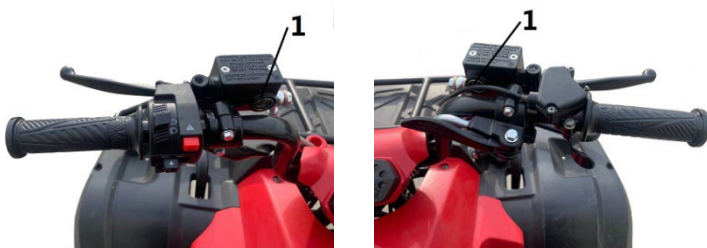

Bremsevæsken i hovedcylinderen, som er placeret på styret, skal kontrolleres før hver tur. Der er et indikatorvindue (1) på hovedcylinderen, og væskestanden kan ses gennem det og skal holdes mellem de angivne "max" og "min" mærker på beholderen.

## Brændstof og olie



### **ADVARSEL:**

*Benzin er meget brændbart og eksplosivt under visse forhold.*

- *Udvis altid særlig agtpågivenhed når der håndteres benzin.*
- *Påfyld altid kun benzin med motoren stoppet og udendørs eller på et godt ventileret sted.*
- *Ryg ikke og hold åbne flammer eller gnister på sikker afstand af påfyldnings- og opbevaringsstedet.*
- *Overfyld ikke tanken. Fyld ikke til op over tankens hals.*
- *Kommer der benzin på hud eller tøj, vask da straks med vand og sæbe og skift tøj.*
- *Start aldrig motoren indendørs og lad den ikke køre i lukkede områder. De udledte gasser er giftige og kan medføre bevidsthedstab og død i løbet af kort tid.*



### **ADVARSEL:**

Motorens udstødning fra dette produkt indeholder kemikalier, der i visse mængder er kendt for at forårsage kræft, fosterskader eller andre reproduktionsskader.

## Brændstofsyste­met

Tankdækslet til brændstoftanken er placeret lige bag styret.  
Se specifikationerne for tankkapacitet.  
Brug almindelig blyfri benzin.

**BEMÆRK:** Alarm for lavt brændstofniveau efter ca. 15 km (9 miles) rækkevidde på reservebrændstof. Fyld altid tanken op igen så hurtigt som muligt efter at have brugt reservebrændstof.

## Brændstoffilter:

Filteret bør udskiftes hos autoriseret forhandler efter hver 100 driftstimer eller årligt. Forsøg ikke at rense det.

## Oliesystemet:

Olietanken er placeret på højre side af motoren. Sådan udføres tjek af oliestand:

1. Placer køretøjet på en plan overflade
2. Start motoren og lad den køre 20-30 sekunder i tomgang.
3. Stands motoren og fjern oliepinde (1) og tør den af med en ren klud.
4. Sæt oliepinde tilbage (skru den ikke i), tag den op og aflæs oliestanden på pinden.
5. Oliet skal være et sted mellem min. og max. (2)  
Efterfyld evt. men pas på med at overfylde.

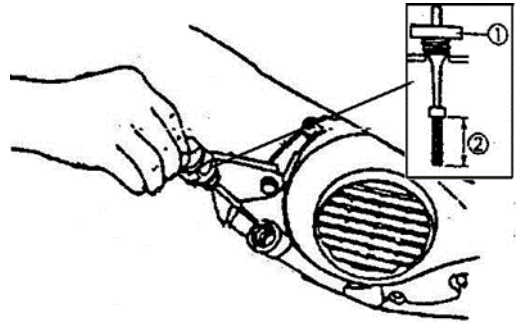



### **Bemærk:**

Brug udelukkende 10W/40 eller 15W/40 olie. Bland aldrig olietyper/mærker. Det kan føre til alvorlig skade på motoren og garantien vil bortfalde.

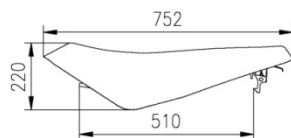
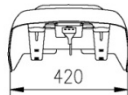
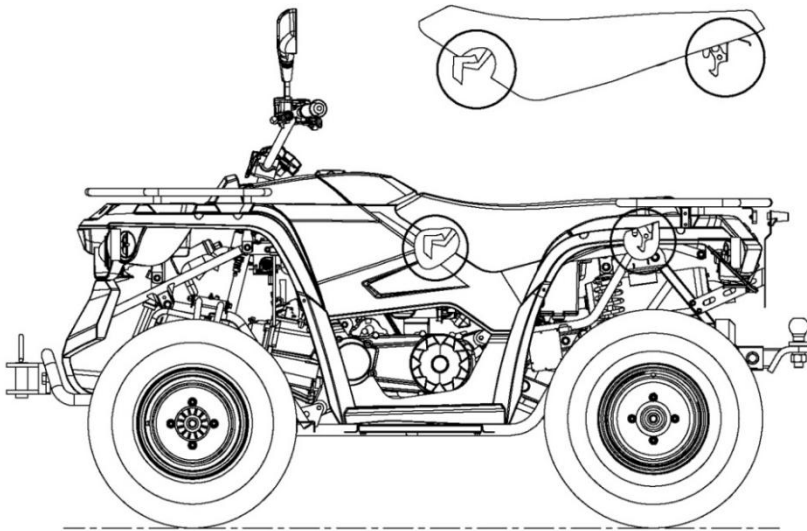
## Førersæde



 Driver's seat area  
 Passenger seat area

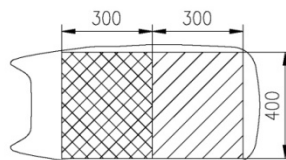
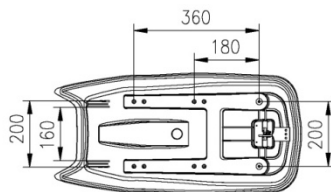

### Bemærk

For at undgå personskade

1. Sørg for, at sædet er korrekt fastgjort.
2. Tillad ikke passagerer.



## Start af køretøjet

Start på kold motor:





**ADVARSEL:**

Start aldrig maskinen i et lukket rum. Kuldioxid (CO<sub>2</sub>) i udstødningsgassen er giftig og kan medføre alvorlig skade eller død. Start altid maskinen udendørs.



**Bemærk:**

Varm altid maskinen op inden start ellers kan motoren tage skade.

1. Sid på køretøjet
2. Sæt hovedkontakten på  
3. Skift til neutral, aktiver håndbremsen, og tryk på motorens startknap
4. Giv ikke mere en 20% gas mens maskinen startes op.
5. Aktiver starteren i maksimalt fem sekunder, slip knappen når maskinen starter. Starter den ikke, slip da starteren og prøv igen efter fem sekunder. Gentag indtil maskinen starter.



**Bemærk:**

Køretøjet er udstyret med et elektrisk startsystem. Hvis der ikke er strøm på batteriet, vil maskinen ikke starte.

## Tilkørselsperiode

Tilkørselsperioden for en ny ATV er defineret som de første 50 driftstimer.

Denne periode er meget vigtig og behandles den nye maskine godt vil de give en mere effektiv ydelse og længere levetid for motoren. Udfør de følgende procedurer grundigt:



### **ADVARSEL:**

*Kør ikke med fuld hastighed eller for fuld gas over længere perioder i tilkørselsperioden. Motoren kan blive for varm og beskadige motordele.*

*Det anbefales at indstille fartbegrænseren til halv gas i tilkørselsperioden.*

*1. Låsemøtrik 2. Justering*

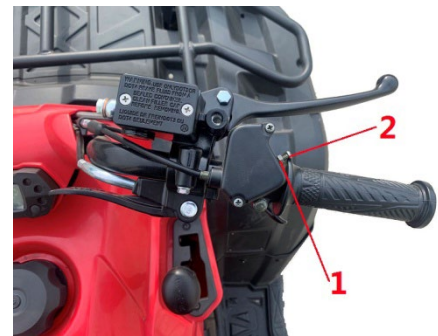

### Tjekliste:

1. Fyld benzin på
2. Kontroller olieniveauet og påfyld evt.
3. Kør langsomt i begyndelsen. Vælg et areal som er åbent og hvor der er plads til at lære køretøjet at kende.
4. Varier gasindstillingen. Lad ikke maskinen køre i tomgang for længe ad gangen.
5. Kontroller jævnligt væskenniveauerne, funktioner etc. som beskrevet i Sikkerhedsmanualen i afsnittet om Inspektion før start.
6. Bugser ikke noget.
7. Efter de første 2 timers drift, og før og efter hver brug, skal kæden smøres og spændingsjusteringen kontrolleres.

## Sikkerhedsudstyr

Kørsel på ATV stiller særlige krav til beklædning og udstyr. Sørg altid for at bruge passende beklædning for behagelig og sikker kørsel. Se i øvrigt Sikkerhedsmanualen.

1. Brug en godkendt hjelm, der sidder godt. Hjelmen er det vigtigste stykke sikkerhedsudstyr og kan beskytte mod alvorlig hovedskade.
2. Brug sikkerhedsbriller eller visir for at beskytte øjnene.
3. Handsker af off-road-typen.
4. Brug støvler, som går godt op på læggen med hæle, som f.eks. motocross-støvler.
5. Brug altid langærmet trøje/jakke og lange bukser for at beskytte kroppen bedst muligt. Kørebukser med knæpuder og trøje med skulderbeskyttelse yder den bedste beskyttelse.

## Kørsel

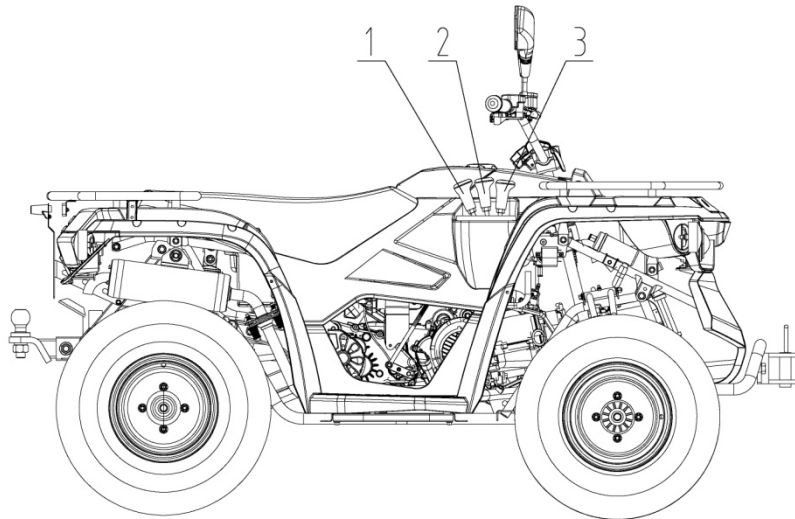

## Gearvælger

ATVen har 3 gear: Fremad, neutral og bakgear.



### **ADVARSEL:**

*ATVen skal altid efterses forud for hver kørsel for at sikre at den er i god og sikker stand. Se afsnittet herom i Sikkerhedsmanualen.*

1. Sid oprejst med begge fødder på fodpladen og begge hænder på styret.
2. Start maskinen og lad den varme op, sæt i gear.
3. Inspicer omgivelserne og bestem retning for kørsel.
4. Slip parkeringsbremsen.
5. Giv forsigtigt gas og begynd kørslen.
6. Kør forsigtigt og øv manøvrering mens der gives gas og bremses på plant underlag.

## Køreteknik:

Der henvises til Sikkerhedsmanualen, som indeholder et afsnit om køreteknik på ATV.

## Trinløs variabel udveksling (CVT)



### ADVARSEL:

CVT-systemet roterer ved høje hastigheder, hvilket skaber store mængder kraft på koblingskomponenterne. Som ejer har du dog følgende ansvar for at sikre, at dette system forbliver sikkert:

- Du må ikke modificere nogen af CVT-systemets komponenter. Det kan reducere styrken, så der kan opstå fejl ved høje hastigheder. Enhver modifikation vil bringe systemet ud af balance og skabe vibrationer og yderligere belastninger på komponenterne.
- Rutinemæssig vedligeholdelse er ejerens ansvar. Følg altid de anbefalede vedligeholdelsesprocedurer. Kontakt din forhandler!
- Gearkassehuset skal altid være forsvarligt spændt.

Manglende overholdelse af denne advarsel kan resultere i alvorlig personskade eller død.

---

## Batteri



### ADVARSEL:

*Når batteriet skal fjernes, afmonter da først det negative (sorte) kabel først. Når batteriet monteres igen, sørg da ligeledes for at montere det sorte kabel til sidst. Ellers kan der opstå eksplosion med alvorlig personskade eller død til følge.*

*Batterier producerer eksplosiv gas. Hold gnister, flammer, cigaretter etc. på afstand. Sørg for god ventilation hvis der oplades eller anvendes batteri i et lukket rum. Sørg altid for at beskytte øjnene, når der arbejdes i nærheden af batterier. Hold altid batterier uden for børns rækkevidde.*

### **Obs**

*Dette batteri er vedligeholdelsesfrit, så det er ikke nødvendigt at efterfylde batterivæske.*

## Udtagning af batteri:

1. Fjern førersædet og batteridækslet.
2. Frakobl først det sorte (negative) batterikabel.
3. Frakobl dernæst det røde (positive) batterikabel.
4. Løft batteriet ud af ATVen.

## Isætning af batteri:



### ADVARSEL

For at undgå eksplosionsfare skal batterikablerne altid tilsluttes i den angivne rækkefølge. Det røde (positive) kabel først; det sorte (negative) kabel sidst. Et eksploderende batteri kan forårsage alvorlig personskade eller død.

## Vedligeholdelse:

Batteripoler og forbindelser skal holdes fri for rust. Fjern rust med en hård stålbørste og vask med en opløsning af 1 spsk. bagepulver og en kop vand. Skyl efter med rent vand og tør med en ren klud. Dæk polerne med fedt eller vaseline. Sørg for at der ikke trænger vand ind i batteriet.

1. Sæt batteriet i holderen.
2. Sæt den røde (positive) ledning fast.
3. Sæt den sorte (negative) ledning fast.
4. Sæt coveret på igen og monter det med stropperne.
5. Tjek at kablerne er forbundet korrekt.



### *Bemærk:*

- *Skal ATVen opbevares i mere end en måned bør batteriet tages ud, oplades fuldt og opbevares et frostfrit og tørt sted.*
- *Når der isættes et nyt batteri, sørg da for at det er fuldt opladet før det tages i brug. Er det ikke det, mindsker det batteriets levetid og det kan også påvirke køretøjets ydelse.*

## Udstødningssystemet



### ADVARSEL:

Udstødningssystemet er er meget varmt under og efter brug af ATVen.

- Rør ikke ved systemets komponenter. Man kan brænde sig alvorligt.
- Vær forsigtig når der køres i højt græs – brandfare.

### Gnistfanger:

Udstødningsrøret skal periodisk renses for akkumuleret koks som følger:

1. Fjern gnistfangerskruen i bunden af lydæmperen og træk gnistfangeren (nettet) ud.
2. Rens gnistfangeren eller udskift den evt.



### ADVARSEL:

Når gnistfangeren renses følg da nedenstående sikkerhedsforanstaltninger for at undgå alvorlig skade:

- Udfør ikke arbejdet umiddelbart efter at maskinen har kørt, da udstødningssystemet bliver meget varmt.
- Hold brandbare materialer væk fra udstødningssystemet, da der kan opstå brand.

Skrue

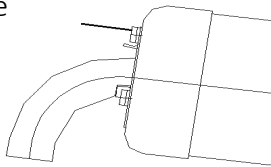

Net

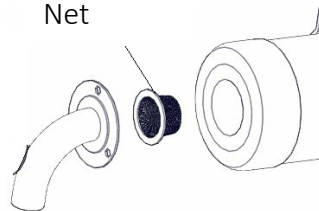

## Vedligeholdelse



### ADVARSEL:

Vedligeholdelsesopgaver markeret med D i følgende oversigt bør udføres af autoriseret værksted.

Opgaver markeret med O udføres oftere efter drift i våde eller meget beskidte forhold, skal udføres oftere for at rense for vand eller snavs fra smørenipler og andre kritiske komponenter.

### Vedligeholdelsesplan:

Grundig periodisk vedligeholdelse vil holde køretøjet i den sikreste og mest pålidelige stand. Intervallerne for inspektion, justering og smøring af vigtige komponenter er forklaret i det følgende skema.

*Intervallerne for vedligeholdelse er angivet ud fra gennemsnitlig køreforholde og en gennemsnitsfart på ca. 16 km/t. Køretøjer der køres hårdere, som f.eks. i våde eller støvede områder, skal inspiceres og serviceres oftere.*



### Bemærk:

Inspektionen kan afsløre behovet for udskiftning af reservedele. Brug altid kun originale dele, som fås hos forhandleren.

Service og justering er vigtigt. Hvis man ikke har kendskab til sikker service og justeringsprocedurer, få da arbejdet udført på autoriseret værksted.

	Komponent	Timer	Hvornår	Bemærkninger
	Bremsesystem	Før kørsel	Før kørsel	Tjekkes forud for kørsel, hver gang.
	Dæk	Før kørsel	Før kørsel	Inspiceres dagligt, tjekkes forud for kørsel, hver gang.
	Hjul	Før kørsel	Før kørsel	Tjekkes forud for kørsel, hver gang.
	Stellets bolte, møtrikker etc.	Før kørsel	Før kørsel	Tjekkes forud for kørsel, hver gang.
O	Luftfilter	Dagligt	Dagligt	Inspicer hhv. rengør.
	Forlygter	Dagligt	Dagligt	Tjekkes dagligt Påfør silikone fedt til stikkene når de udskiftes.
	Baglys/indikatorlamper	Dagligt	Dagligt	Tjekkes dagligt Påfør silikone fedt til stikkene når de udskiftes.
O	Luftfilter hovedelement	Ugentligt	Ugentligt	Tjek og udskift evt.
O	Gearolieniveau	20 timer	Månedligt	Tjek månedligt, udskift årligt.
	Batteri	20 timer	Månedligt	Tjek og rengør polerme.

	Komponent	Timer	Hvornår	Bemærkninger
D	Bremsebelægninger	10 time	Månedligt	Tjek slitage på bremsebelægninger periodisk.
	Fastgørelser til motorens topstykke og cylinderbund	25 timer	3 måneder	Eftersyn (efterspænding kun nødvendig ved første service)
O	Generel smøring	50 timer	3 måneder	Smør alle samlinger, bevægelige dele, kabler etc.
O	Motorolie niveau/skift	30 timer	3 måneder	Tjek niveauet dagligt; tilkørselsservice efter 1 mdr. Olii skiftes oftere i koldt vejr.
	Motor ånderør	100 timer	6 måneder	Inspicer.
D	Gaskabel	50 timer	6 måneder	Inspicer – juster, smør, udskift om nødvendigt – tjekkes før hver kørsel.
O	Styring	50 timer	6 måneder	Inspicer dagligt, smør.
O	Bagaksel	50 timer	6 måneder	Inspicer lejer, smør.
O	Hjulophæng front	50 timer	6 måneder	Inspicer – smør, efterspænd.
O	Hjulophæng bag	50 timer	6 måneder	Inspicer – smør, efterspænd.
	Tænderør	100 timer	12 måneder	Inspicer og udskift om nødvendigt.
D	Tændingstiming	100 timer	12 måneder	Efterse og juster ved behov.
D	Brændstofsistem	100 timer	12 måneder	Tjek for lækager ved tank, dæksel, slanger, filter, udskift slanger hvert år.
D	Brændstoffilter	100 timer	12 måneder	Udskift årligt.
	Kæde	Før og efter hver anvendelse		Efter de første 2 timers drift, og før og efter hver brug, skal kæden smøres og spændingsjusteringen kontrolleres.
	Gnistfanger	10 timer	månedligt	Rengør og udskift om nødvendigt.
D	Kobling	25 timer	3 måneder	Efterse, rengør.
	Motorophæng	25 timer	3 måneder	Inspicer.
D	Ventilspillerum	100 timer	12 måneder	Inspicer/juster.
D	Bremsevæske	200 timer	24 måneder	Skift hvert andet år
	Tomgangshastighed	Efter behov	Efter behov.	Juster.
D	Sporing	Efter behov	Efter behov.	Periodisk inspektion, juster når dele udskiftes.
	Lygteindstilling	Efter behov	Efter behov.	Juster hvis nødvendigt.



## Smøreanbefalinger:

	Emne	Anbefalet olie	Metode	Frekvens
1	Motorolie	10W/40 oder 15W/40 1,05 liter	Tilsæt til korrekt niveau på oliepinden.	Tjek niveauet dagligt.
2	Bremsevæske	DOT 3	Niveau mellem markeringerne på beholder.	Efter behov og skiftes hvert andet år eller efter 200 timer.
3	Gearkasse	SAE 80W/90GL5 300 ml	Se vedligeholdelsesplan.	Skiftes årligt eller efter 100 timer.
4	Kæde	Kædeoliespray	Spray olie på.	Før og efter brug.

## Smøresteder, olie:

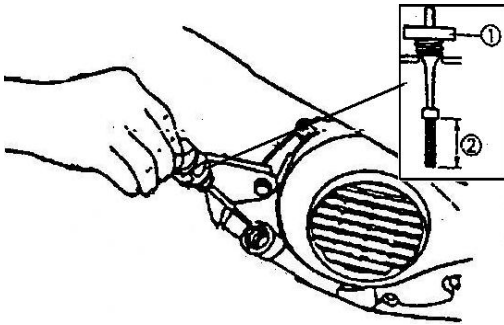

## Smøresteder, fedt:

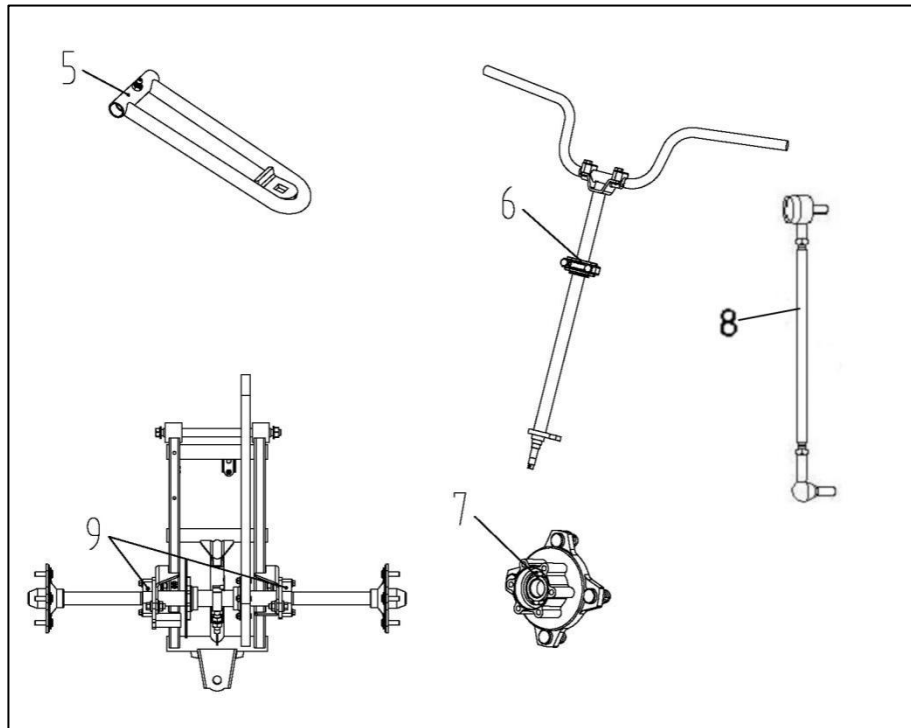

	Emne	Anbefalet fedt	Methode	Frekvens
●	5. Forreste A-arms drejeaksel	Universalfedt	Lokaliser drejeakslens monterning og smør med smørepistol	Hver 3. måned eller 50 timer
●	6. Styretøjs bøsninger	Universalfedt	Lokaliser fittings på drejeakslen og smør med smørepistol	Hver 3. måned eller 50 timer
●	7. Forhjulslejer	Universalfedt	Efterse og udskift lejerne ved behov.	Halvårligt
	8. Trækstænger	Universalfedt	Lokaliser fittings og smør	Halvårligt
●	9. Bagaksel leje	Universalfedt	Lokaliser fittings og smør	Hver 3. måned eller 50 timer
●	10. Gaskabel	Universalolie	Smør, efterse og udskift ved behov	Månedligt eller 20 timer

## Justering af styret:



### **ADVARSEL**

*Forkert justering af styret eller forkert tilspænding af justeringsblokkens tilspændingsbolte kan medføre begrænset styring eller at styret løsner sig, hvilket kan medføre tab af kontrol og alvorlig personskade eller død.*

Håndtagene kan justeres så de tilpasses til brugeren:

1. Fjern coveret
2. Løsn de 4 bolte
3. Juster til ønsket højde. Sørg for at håndtagene ikke rammer tanken eller andre dele af maskinen når styret drejes helt til højre eller venstre.
4. Spænd justeringsblokken med 14-16 Nm.



### **Bemærk:**

*Spænd boltene, så der er lige meget mellemrum foran og bagved justeringsblokken. Uens mellemrum vil resultere i dårlig tilpasning af den øvre kapsel.*

## Tilspændingsmoment hjulmøtrik:

Bolt dimensioner	Specifikationer
Front M10x1,25	40-50 Nm
Front M10x1,25	40-50 Nm



*BEMÆRK: Alle møtrikker, der har en split monteret, skal serviceres af en autoriseret forhandler.*

## Spænding af forhjulsnav:

Forhjulslejets spænding og spindelmøtrikkens stramhed er kritiske komponenter. Service på disse dele skal udføres på autoriseret værksted.

## Justering af bagerste støddæmperfjeder:

Bagerste støddæmper justeret ved at dreje justeringen i den ønskede retning for at øge eller mindske spændingen.

Justering

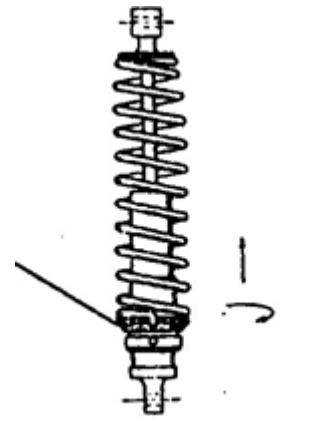

## Servicering af luftfilter:

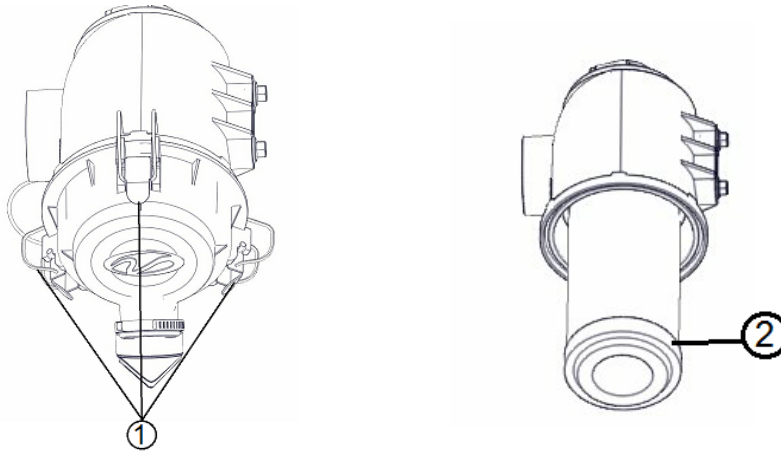

1. Fjern clipsene (1).
2. Løsn klemmen og tag filteret ud
3. Fjern forfilteret (2) fra hovedfilteret.
4. Undersøg filterhuset for olie- eller vandaflejringer. Tør eventuelle aflejringer væk med en ren klud.  
Bemærk: Hvis filteret er blevet gennemvædet af brændstof eller olie, skal det udskiftes.
5. Eftersø luftfilteret, og udskift det om nødvendigt.  
Bemærk: Forsøg IKKE at rengøre luftfilteret med trykluft.
6. Sæt luftfilterer i filterhuset og sæt coveret på igen.  
Bemærk: Sørg for at tapperne er placeret rigtigt i hængslet og kontroller at o-ringen er monteret korrekt i låget.
7. Sæt coveret på med clipsene.

## Inspektion af styring:

Køretøjets styring bør efterses periodisk for løse bolte og møtrikker. Opdages der løse forbindelser skal disse efterses og spændes af forhandler før der køres på ATVen.

*Camber- og castervinkel kan ikke justeres.*



## ADVARSEL

*Forsøg ikke at justere trækstangen for sporingen (toe). Forkert justering kan resultere i alvorlig personskade eller død. Kontakt din forhandler. Han/hun har uddannelsen og værktøjerne til at foretage disse justeringer.*

## Tjek af sporing (Toe):

Den anbefalede sporing er på 3-6 mm udad.

1. Stil håndtaget i positionen ligeud og hold det der.
2. Mål afstanden mellem punkt A og B. A minus B bør være mellem 1,5 og 3 mm.
3. Skal dette justeres kontakt da leverandørs værksted.

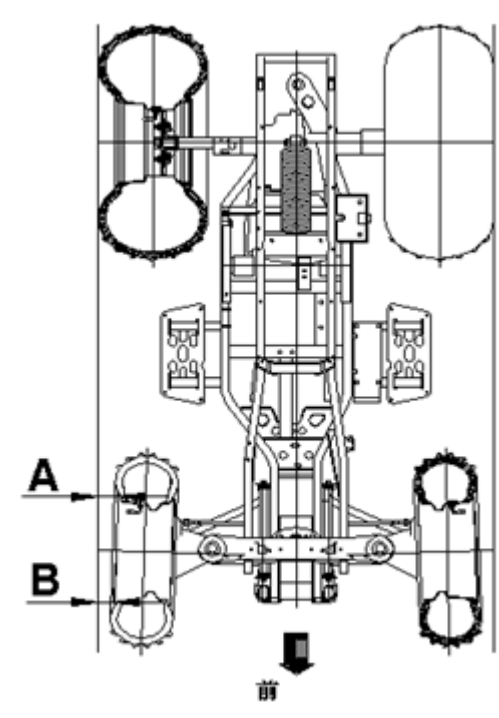

## For- og bagbremse:



### ADVARSEL:

Når en beholder med bremsevæske først er åbnet, brug det nødvendige og kasser resten. Opbevar ikke resten af beholderen. Bremsevæske er hygroskopisk, hvilket betyder at den hurtigt vil optage fugt fra luften. Dette får bremsevæskens kogepunkt til at falde hvilket vil medføre, at bremsene hurtigere slides hvilket kan føre til alvorlig skade.

---

Bremsen er en hydraulisk skivebremse, som betjenes ved at trykke på bremsehåndtaget på styret.

Det anbefales at udføre de følgende tjek for at holde bremsesystemet i god stand. Hyppigheden afhænger af hvilken type kørsel der har været udført.

- Sørg for at der er nok bremsevæske på beholderen. Membranen skal udvide sig ind i beholderen når væskenniveauet falder. Er væskenniveauet lavt og membranen ikke har udvidet sig, indikerer dette at der er lækage og membranen bør udskiftes. Fyld altid beholderen som indikeret hvis coveret har været løsnet eller fjernet for at sikre korrekt membranfunktion. Brug DOT3 bremsevæske.
- Kontroller bremsesystemet for væskelækage.
- Kontroller bremsen for spillerum og svampet fornemmelse.
- Kontroller bremsebelægninger for slid, skade og løshed,
- Kontroller om bremeskiven sidder sikkert fast og om overfladen er i orden.
- Bremsebelægninger bør skiftes når de er slidt ned til 2mm (A).

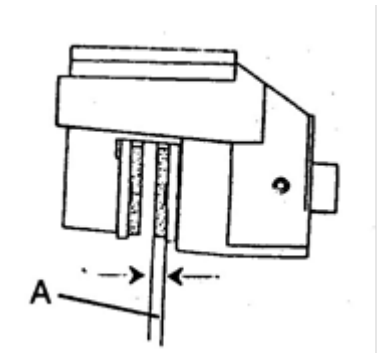

## Gaskabel, justering af spillerum:

Gaskablets spillerum justeres på håndtaget.

1. Skub gummimufferne af kabeljusteringen og løs låsemøtrikken.
2. Drej på justeringen indtil der opnås 2-3 mm spillerum på håndtaget. **Bemærk:** Det er vigtigt at bevæge håndtaget frem og tilbage mens spillerummet justeres.
3. Spænd låsemøtrikken og skub gummimufferne over kabeljusteringen igen.

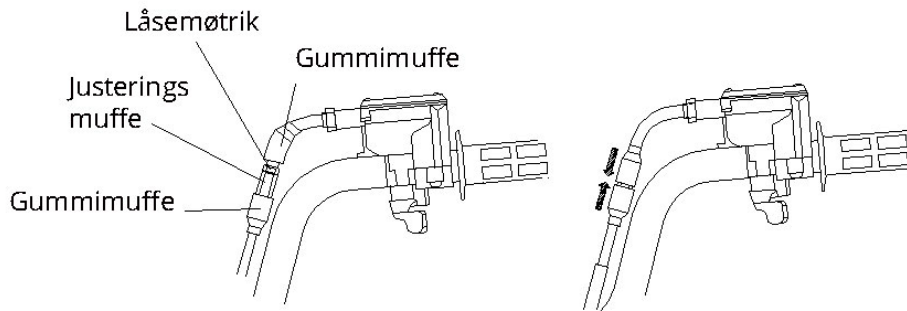

## Tændrør:

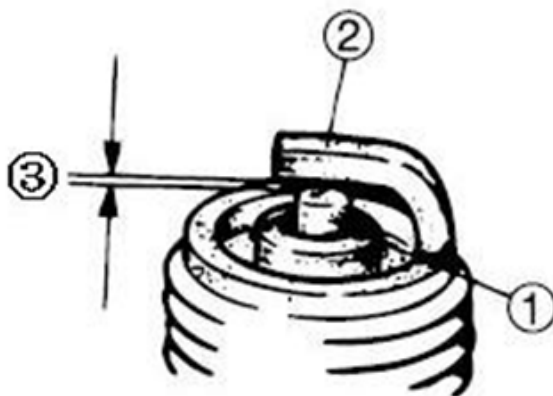

### Efterse:

- Isolator (1)  
Skiftes ved unormal farve – normal farve er en medium til lys brun.
- Elektrode (2)  
Udskiftes hvis slidt eller beskadiget.

### Rengør:

- Tændrør  
Rengøres med tændrørsrens eller stålborste.

### Mål:

- Elektrodeafstanden (3). Skal være 0,6-0,7 mm.

## Fjernelse og udskiftning af tændrør:



### ADVARSEL:

Forsøg aldrig at fjerne tændrøret mens motoren er varm. Man kan brænde sig alvorligt på udstødningssystemet eller motoren.

Fjern tændrøret ved at dreje mod uret. Omvendt ved isætning af tændrør. Spændes med 23Nm.



## Skift af motorolie:

Det anbefales at skifte olie efter 30 driftstimer eller hver 3. måned alt efter hvad der kommer først. I tilkørselsperioden dog efter 20 driftstimer eller 1 måned. Hård kørsel kræver dog service oftere. Hård kørsel omfatter kontinuerlig drift i støvede eller våde omgivelser og kørsel i koldt vejr.



### **Bemærk:**

Hård kørsel i koldt vejr defineres som al kørsel i temperaturer under  $-12^{\circ}\text{C}$  og kørsel i temperaturer mellem  $-12^{\circ}\text{C}$  og  $30^{\circ}\text{C}$  hvis der oftest køres med lav hastighed (8km/t).



### **Vigtigt:**

Olien kan være varm. Sørg for ikke at få olie på huden da det kan give alvorlige forbrændinger.

1. Placer køretøjet på en plan overflade.
2. Lad motoren køre i 2-3 minutter indtil motoren er varm, stop motoren.
3. Rengør området omkring drænproppen.
4. Placer en beholder under krumtapshuset og fjern drænproppen.
5. Sørg for at dræne al olien helt ud.
6. Udskift forseglingsringen i oliedrænsproppen.
7. Sæt proppen i igen og spænd til spændingsmoment 19Nm.

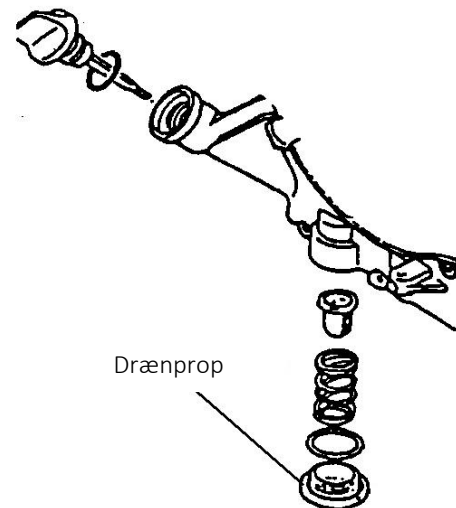

## Smøring af gearkasse:

Påfyldningsproppen sidder på højre side af maskinen. Smørelsen skal efterses 1 x månedligt alt. efter 20 driftstimer. Gearolien bør skiftes 1 x årligt.

Anbefalet gearolie: SAE 80W/90 GL5.

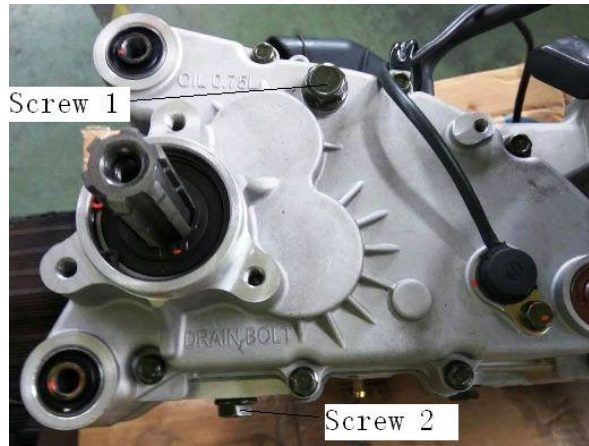

## Procedure for skift af gearolie

1. Fjern skruen (1)
2. Fjern skruen (2), og lad olien løbe ud. Opsaml og bortskaf den brugte olie korrekt.
3. Rengør og genmonter skruen (2) med et moment på 17-23 Nm.
4. Tilsæt 300 ml af den specificerede gearolie SAE 80W/90GL5.
5. Rengør og genmonter skruen (1) med et moment på 17-23 Nm.
6. Kontrollér for lækager.

Dæk:



## ADVARSEL

Brug af din ATV med slidte dæk, forkert oppumpede dæk, ikke-standarddæk eller forkert monterede dæk vil påvirke køretøjets håndtering, hvilket kan forårsage en ulykke med alvorlig personskade eller død til følge.

Følg sikkerhedsforanstaltningerne nedenfor for at forhindre denne type situation.

### Vigtige sikkerhedsforanstaltninger:

Sørg altid for at holde korrekt dæktryk jf. nedenstående skema. Forkert dæktryk vil påvirke ATVens manøvreedygtighed.

Brug ikke forkerte dæk – dette vil ligeledes påvirke håndteringen af køretøjet.

Søg for at hjulene er korrekt monteret. Er de ikke det, kan det påvirke håndteringen af køretøjet samt slide unødigt på dækkene.

Dæktryk	
Forhjul	Baghjul
48kPa / 7PSI	48kPa / 7PSI

### Inspektion af dæk:

Brug altid anbefalet dæktype og -størrelse ved udskiftning.

### Slidbanedybde:

Udskift altid dækkene, når slidbanedybden er slidt ned til 3 mm eller mindre.

### Afmontering af dæk:

1. Stop motoren, sæt gearkassen i gear, og træk parkeringsbremsen.
2. Løsn hjulmøtrikkerne en smule.
3. Løft siden af bilen ved at placere et passende stativ under fodstøtterammen.
4. Fjern hjulmøtrikkerne, og tag hjulet af.

### Montering af dæk:

1. Med gearkassen i gear og parkeringsbremsen låst, placeres hjulet i den korrekte position på hjulnavet. Sørg for, at ventilstammen vender udad, og at pilene på dækket peger mod fremadrotation.
2. Sæt hjulmøtrikkerne på, og spænd dem med fingrene.
3. Sænk køretøjet ned på jorden.
4. Spænd hjulmøtrikkerne forsvarligt i henhold til skemaet i afsnittet Tilspændingsmoment, hjulmøtrikker på s. 28.

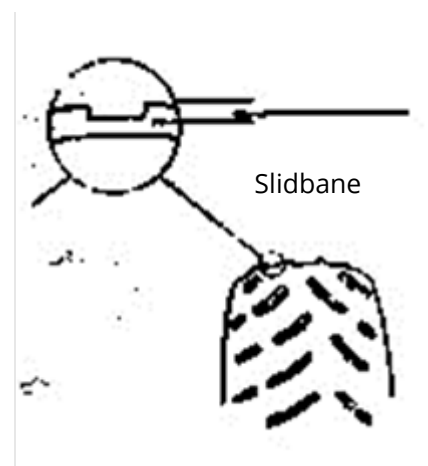

## Kæde

### Brug korrekt type smøremidler

Påfør kædefedt af spray-on typen grundigt på indersiden og ydersiden af kædens plader og ruller. Flyt ATV'en efter behov for at få adgang til hele kæden.

### Eftersyn af kæden

1. Tag fat i kæden midt mellem de to tandhjul, og noter hvor meget kæden kan trykkes ned hhv. trækkes op. Hvis det er mere end 12 mm, skal kæden justeres. Se under Justering.
2. Undersøg kædens tandhjul for slitage.
3. Hvis tandhjulene er slidte, udskiftes tandhjul og kæde som et sæt.
4. Udskift afskærmningen, hvis den er beskadiget.

## Justering

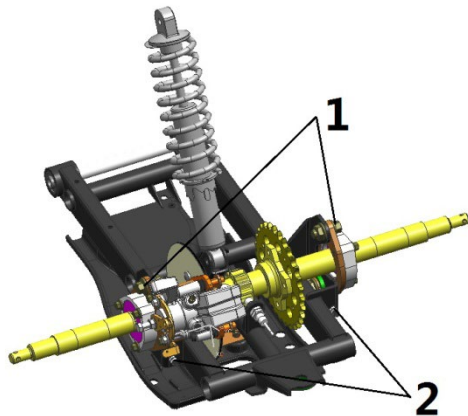

1. Løsn, men fjern ikke, de fire monteringsbolte (1).
2. Drej kædejusteringen (2) for at opnå 6 – 10 mm kædefleksibilitet. Stram kæden ved at dreje kædejusteringen (2) med uret. For at løsne kæden skal du dreje kædejusteringen (2) med uret og skubbe bagakslen fremad.
3. Spænd monteringsboltene (1) forsvarligt (85-90Nm).
4. Kontrollér kædespændingen igen. Se under Eftersyn af kæden.

## Aftagning af kæden

1. Drej baghjulet for at placere samleledet (3) i en tilgængelig position mellem de to tandhjul.
2. Skub fastgørelsesclipsen (1) på samleledet (3), og fjern clipsen og sidepladen (2).
3. Skub samleledet ud, og fjern kæden.

## Montering af kæde

1. Skub stiften på samleledet (3) ind i hver ende af den kæde, der skal forbindes.
2. Skub sidepladen (2) på samleledet ind på taperne.
3. Skub fastgørelsesclipsen (1) på stifterne, indtil clipsen klikker sikkert på plads.



## VIGTIGT/PAS PÅ

Samleddet skal monteres med den åbne ende af fastgørelsesclipsen (1) vendt væk fra kædens rotationsretning (4).

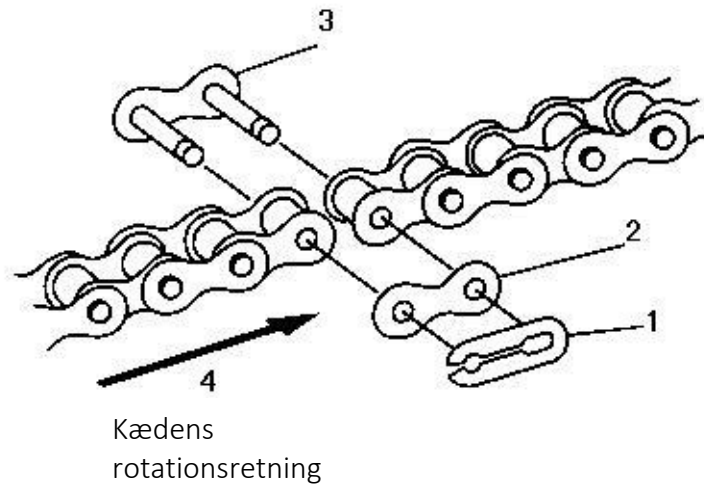

## Lygter



### **ADVARSEL:**

Hold altid for- og baglygter rene. Dårligt lys kan resultere i ulykker med alvorlig personskade eller død til følge.



### **PAS PÅ/VIGTIGT:**

Forsøg ikke at skifte en pære mens lygten stadig er varm. Man kan brænde sig. Rør heller ikke ved en halogenpære med bare fingre. Olie fra huden vil efterlades på pæren, som vil generere ekstra varme som forringer pærens levetid.

## Udskiftning af pære i forlygten (1)

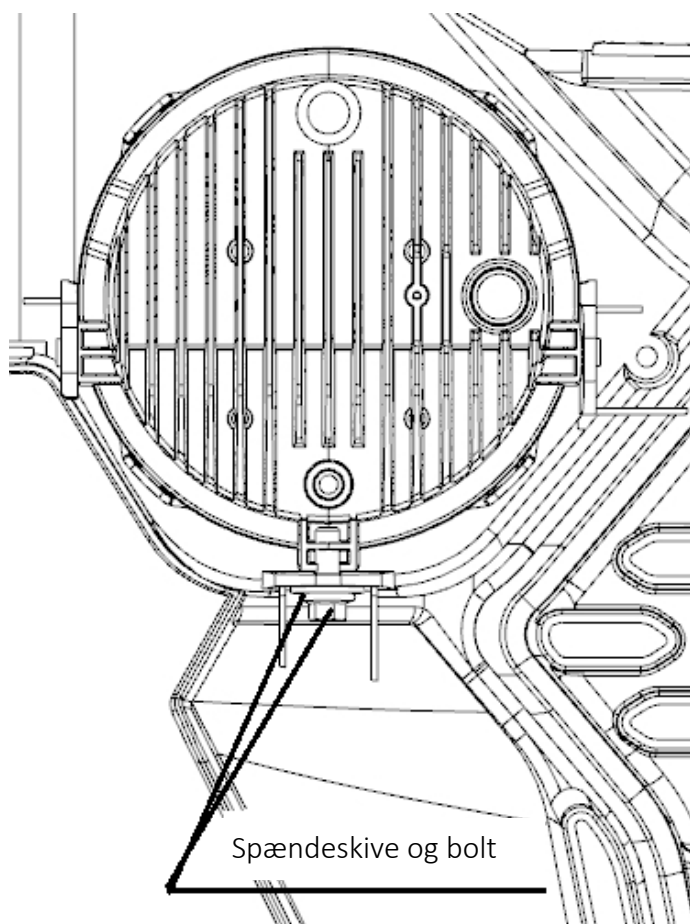

1. Træk stikket ud af lygten.
2. Fjern boltene og spændeskiven.
3. Fjern pæren fra dækslet.
4. Montér en ny pære på dækslet.
5. Montér spændeskive og bolt.
6. Tilslut stikket til ledningsnettet.

## Justering af forlygten (1)

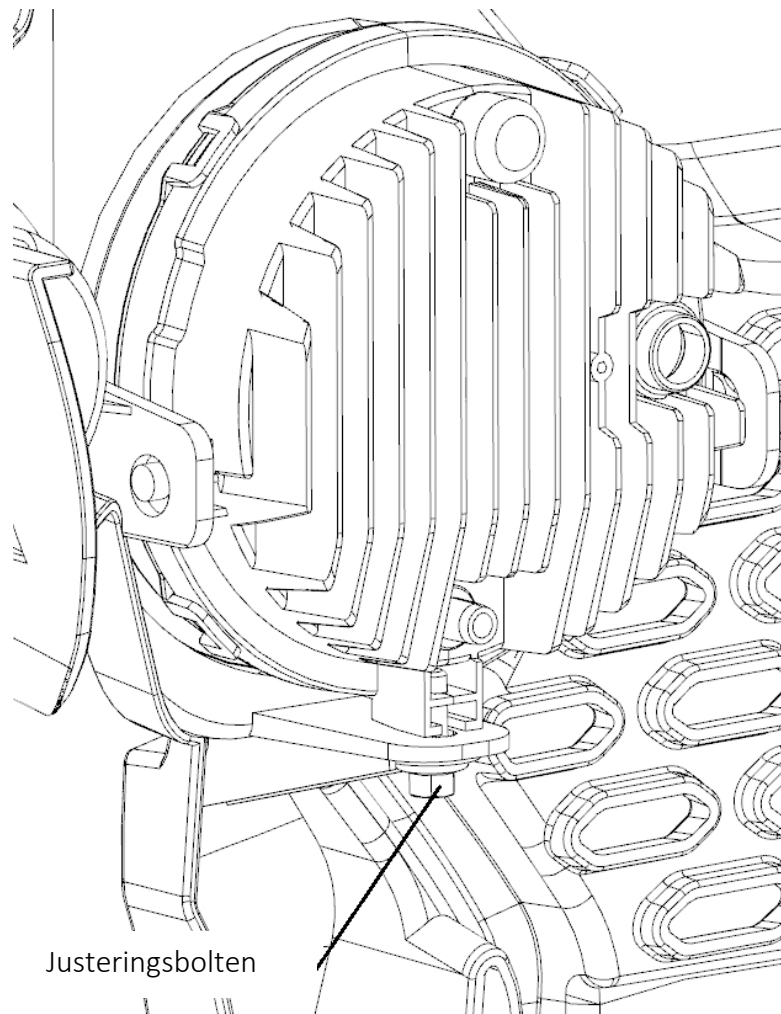

For at sænke forlygternes lyskegle skal justeringsbolten drejes bagud. Og for at hæve lyskeglen, drejes bolten fremad.

## Udskiftning af pære i forlygte/langt lys (2)

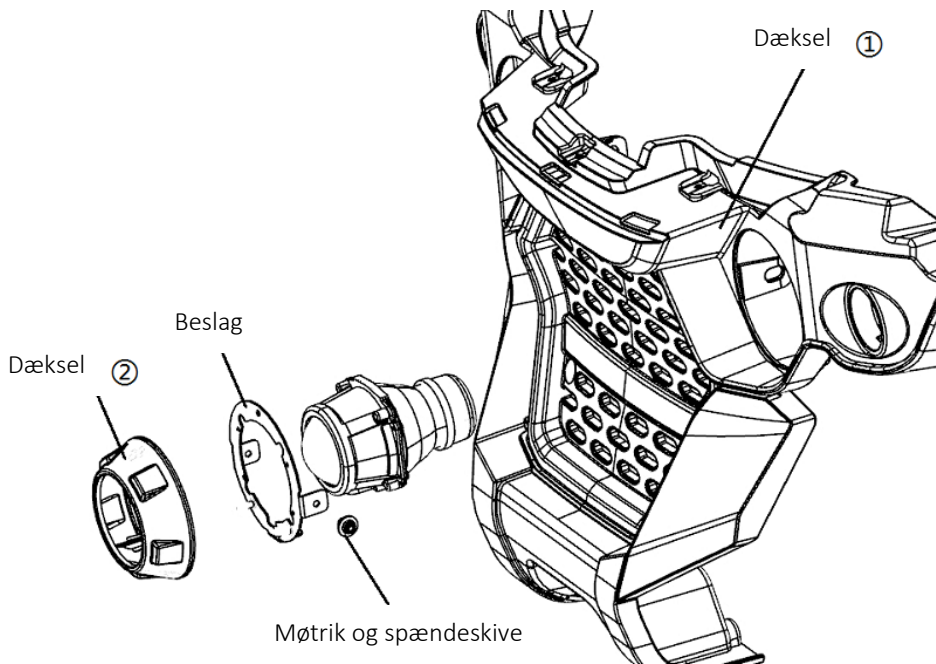

1. Tag stikket ud af lygten, og fjern møtrikkerne og skiverne fra dækslet ①.
2. Fjern dækslet ② fra beslaget til nærlyset.
3. Fjern lygten fra beslaget.
4. Monter en ny nærlyspære på beslaget.
5. Monter dækslet ② på beslaget.
6. Montér beslaget på dækslet ①.
7. Tilslut stikket til ledningsnettet.



## Justering af nærlys (2)

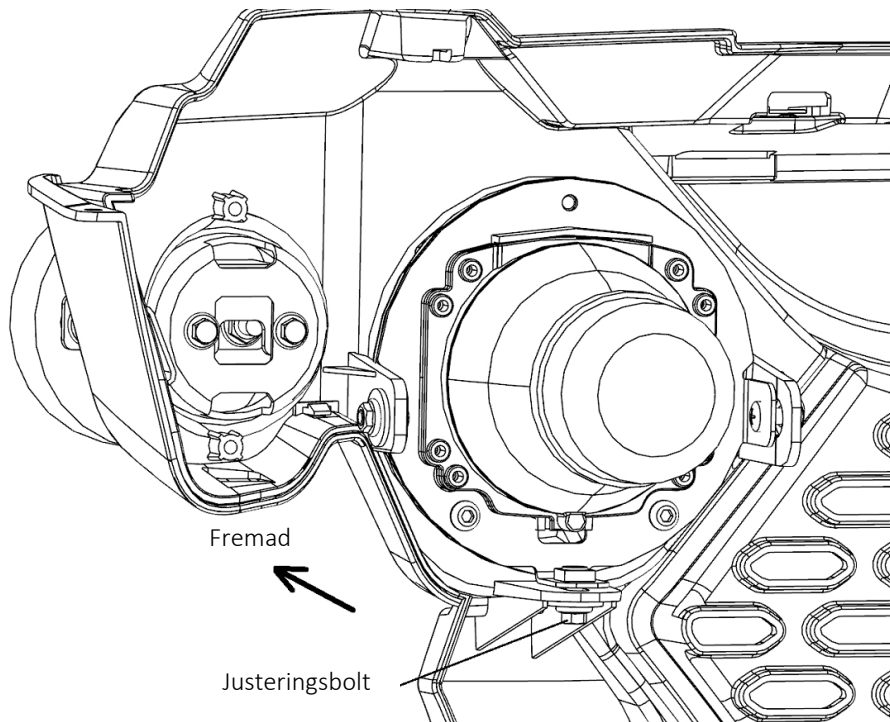

For at sænke forlygternes lyskegle drejes justeringsbolten bagud. Og for at hæve lyskeglen, drejes boltene fremad.

## Udskiftning af pære i baglygte/bremselys og bageste blinklys

Hvis baglygten/bremselyset eller blinklyset bagpå ikke virker, kan det være nødvendigt at udskifte pæren.

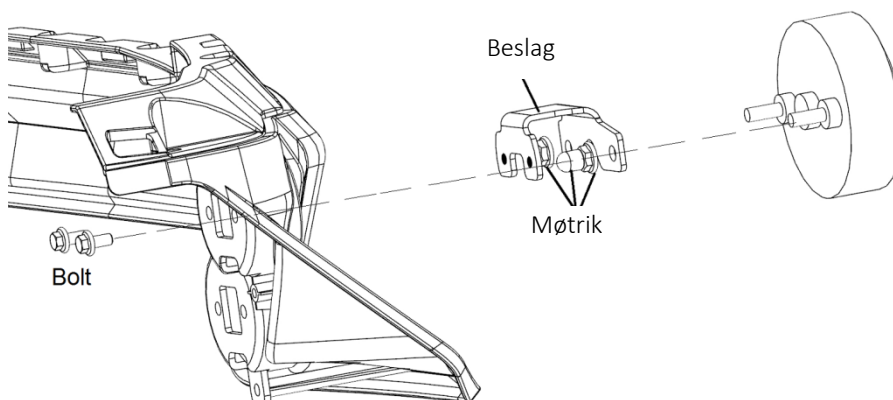

1. Tag stikket ud, og fjern de to bolte fra dækslet.
2. Fjern to møtrikker og en blindmøtrik fra pærens beslag, og tag pæren af.
3. Installer en ny pære på beslaget.
4. Montér beslaget på dækslet, og tilslut stikket til ledningsnettet.

## Rengøring af ATVen

Ved at holde ATVen ren kan man forlænge forskellige komponenters levetid.

### Vask:

Brug aldrig højtrykssystemer til vask af ATVen – det kan skade hjullejer, gearforseglinger, karosseripaneler, bremses og advarselsmærkater. Desuden kan der trænge vand ind i motor eller udstødningssystem.

Det anbefales at vaske ATVen ved hjælp af en almindelig haveslange og en blanding af mild sæbe og vand. Vask først de øvre dele og dernæst de nedre dele. Skyl ofte med vand og tør efter med vaskeskind for at undgå vandpletter.



### **Bemærk:**

*Hvis advarselsmærkaterne beskadiges, kontakt da forhandler for at få dem udskiftet.*

### Voksbehandling:

ATVen kan voksbehandles med alle typer ikke slibende bilvoks. Undgå stærke rengøringsmidler da de kan ridse karosseriet.



### **ADVARSEL:**

*Visse produkter, inkl. insekt insektafvisende og kemikalier, vil skade plastikoverflader. Vær forsigtig ved anvendelse af disse.*

## Opbevaring

### Tips til opbevaring:

Rengøring:	Rengør ATV'en grundigt
Olie:	Skift olie
Luftfilter/kasse:	Rengør eller udskift forfilter og filter. Rengør kassen og luftrøret.
Kontroller alle væsker:	Tjek gearolie og bremsevæske. Sidstnævnte skiftes hvert andet år eller hvis den ser mørk eller forurenede ud.
Motor:	Sprøjt en let olie ind i cylinderen gennem tændrørshullet.
Kabler:	Efterse og smør.
Batteri:	Smør poler og bolte med fedt. Oplad batteriet.
Lokation:	Indstil dæktryk og opbevar, hvis muligt, ATV'en med dækkene 25-50 mm over jorden. Sørg for at opbevaringsstedet er godt ventileret. Brug et ATV-cover.



**Bemærk:**

*Brug ikke plastic- eller belagte materialer, da de ikke tillader tilstrækkelig ventilation til at forhindre kondens og kan fremme korrosion og oxidering.*

## Transport

Når ATV'en skal transporteres, skal følgende foranstaltninger træffes.

1. Sluk motoren, og tag nøglen ud.
2. Sørg for, at brændstofdækslet, oliedækslet og sædet er monteret korrekt.
3. Bind altid ATV'ens stel fast til transportmidlet med egnede stropper eller reb.

## Fejlfinding

Forkert betjening af kobling (CVT) Drivremmen "brænder"	
Mulig årsag	Løsning
Læsning af ATV'en på høj trailer	Brug aldrig ATV'en på stigninger, der er stejlere end 15%.
Start på stejl stigning	Stig af ATV'en efter først at have trukket parkeringsbremsen, og vend ATV'en jf. anvisningerne i Sikkerhedsmanualen.
Der køres med for lav RPM eller fart (5-12 km/t)	Kør hurtigere.
ATV'en er ikke varmet godt nok op i kolde omgivelsestemperaturer	Varm op i mindst 5 minutter i tomgang. Drivremmen bliver mere fleksibel og vil ikke brænde af.
Langsom og let tilkobling	Hurtig og effektiv brug af gas for effektiv tilkobling
Træk/skub ved lave RPM/lav fart	Brug kun lavt gear
Fastkørsel i mudder/sne	Skift til lavt gear og giv hurtigt, aggressivt gas. Pas på, da der er risiko tab af kontrol over køretøjet og væltning
Kørsel over store forhindringer fra stoppet position	Skift til lavt gear ved at give gas i hurtige, korte stød. Pas på, da der er risiko for tab af kontrol og væltning

Afladende batteri	
Mulig årsag	Løsning
Langvarigt forsøg på at starte motoren	Se afsnittet Start af køretøjet og tjek brændstof/luft/tænding/kompressionssystemerne.
Hovedkontakten (nøglen) har været tændt mens ATV'en har stået stille (parkeret)	Når motoren stoppes, sluk da hovedkontakten



### **ADVARSEL:**

ATV'en er udstyret med EFI (electronic fuel injection) – hvis batteriet er under 12V, kan motoren ikke startes!



### **Bemærk:**

Det følgende afsnit om fejlfinding dækker ikke alle mulige årsager til problemer. Det skulle dog kunne fungere som vejledning. Der henvises til de respektive afsnit i manualen omhandlende inspektion, justering og udskiftning af delene. Justeringer og udskiftning skal foretages af forhandler.

Startvanskeligheder	
Mulig årsag	Løsning
Brændstoftank	Tom Tilstoppet ånderør For gammel eller forurenede brændstof
Gasspjæld	Dårlig forbindelse
Luftfilter	Tilstoppet filter element Forkert indstillet luftfilter
Kompressionssystemet	
Cylinder og cylinderhoved	Løst tændrør Løst cylinderhoved Toppakning beskadiget

	Cylinderpakning beskadiget Slidt, beskadiget eller fastsiddende cylinder
<b>Stempel og stempelring</b>	Slidt stempel Slidt, træt eller beskadiget stempelring Fastsiddende stempelring Fastsiddende eller beskadiget stempel
<b>Ventilsystemet</b>	Forkert justeret ventilspillerum Dårlig ventilforsegling Dårlig kontakt mellem ventil og ventilsæde Forkert ventilindstilling Beskadiget ventilfjeder Fastsiddende ventil
<b>Tændingssystemet</b>	
<b>Batteri</b>	Opladning Defekt batteri
<b>Sikring</b>	Sprunget eller forkert tilsluttet
<b>Tændingssystem</b>	Defekt tændenhed Defekt fødespole Beskadiget magnetisk skivefjeder
<b>Tændrør</b>	Forkert elektrodeafstand Slidte elektroder Ledning mellem terminaler i stykker Forkert varmerækkevidde Defekt tændhætte
<b>Tændspole</b>	Beskadiget eller kortsluttet primær/sekundær spole Defekt højspændingsledning Beskadiget tændspolehus
<b>Kontakt</b>	Defekt hovedkontakt Defekt "motor stop" kontakt Defekt bremse kontakt
<b>Ledninger</b>	Løse batteripoler Løs forbindelse Forkert jording Beskadiget ledningsnet
<b>Dårlig tomgangsydelse</b>	
<b>Luftfilter</b>	Tilstoppet luftfilter
<b>Tændingssystem</b>	Defekt tændrør Defekt højspændingsledning Defekt tændenhed Defekt fødespole Defekt tændspole
<b>Ventilsystem</b>	Forkert justeret ventilspillerum
<b>EFI</b>	Brændstoftryk ikke korrekt Tilstoppet indsprøjtning Tilstoppet brændstoffilter

Dårlig ydelse ved medium og høj fart	
EFI	Brændstoftryk ikke korrekt Tilstoppet indsprøjtning Tilstoppet brændstoffilter
Luftfilter	Tilstoppet luftfilter
Tændingssystem	Tilsmudset tændrør Defekt tændenhed Defekt fødespole
Brændstofsistem	Tilstoppet ånderør Tilstoppet luftfilter Tilstoppet jet Forkert justeret brændstofniveau
Motorolie	For meget eller for lidt olie
Ventilsystem	Forkert justeret ventilspillerum
Overophedning	
Tændingssystemet	Forkert elektrodeafstand Defekt tændenhed
Kompressionssystemet	Sodaflejringer Forkert ventilindstilling Forkert indstillet ventilspillerum
Motorolie	For meget eller for lidt olie Forkert olie kvalitet (høj viskositet) For dårlig olie
Bremser	Bremserne trækker

